

TRITON

• agro

A riqueza *no campo*.



Carreta Graneleira

TAURUS

12.500L



www.tritonagro.com.br

Carreta Graneleira Taurus 12.500L

CHASSI ENRIJECIDO E DUPLADO PARA ALTA RESISTÊNCIA

- Controle no recebimento e na qualidade da matéria prima;
- Matéria prima comprada com fornecedores de procedência;
- Macaco de elevação com base articulada e redução de engrenagem, facilitando o levante do implemento;
- Correntes de segurança;
- Reposição de peças com agilidade, prazo de 3 dias;
- Caixa de transmissão angular de alta qualidade Inpel;



**PINTURA A PÓ PARA MAIOR
RESISTÊNCIA E DURABILIDADE
(TAMPAS, GRADE, EIXOS)**



**CAPACIDADE DE CARGA
PARA 165 SACAS**

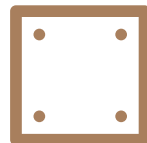

**CHAPAS PARAFUSADAS EVITANDO
TRINCAS EM SOLDAS, E FACILITANDO
EVENTUAL SUBSTITUIÇÃO**



**PUXADOR GIRATÓRIO COM ROTULA E
REGULAGEM DE ALTURA**

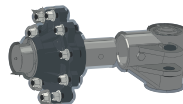

**PONTEIRA REMOVÍVEL COM
DIÂMETRO DE 80MM**



TUBO DE DESCARGA FRONTAL PARA MAIOR VISIBILIDADE DE 400MM;

- Cilindro dupla ação europeu importado de alto qualidade para acionamento da comporta e tubo de descarga;
- Regulagem de posicionamento do eixo;
- Cubos e ponteiras 8 furos em ferro fundido nodular para melhor qualidade;
- Mancal de sustentação com molas helicoidais;
- Travessas internas reforçando a estrutura e tampas do implemento;
- Visores superior e inferior para acompanhamento da carga e descarga do produto;
- Kit iluminação para trabalho noturno;
- Escada lateral;
- Cortes a laser, um processo avançado, proporcionando alta qualidade no material e agilidade na produção (Eixos, Chassis, Cabeçalho, Carroceria).
- Design da máquina que deixa sempre o produto na boca do tubo para melhor desempenho.

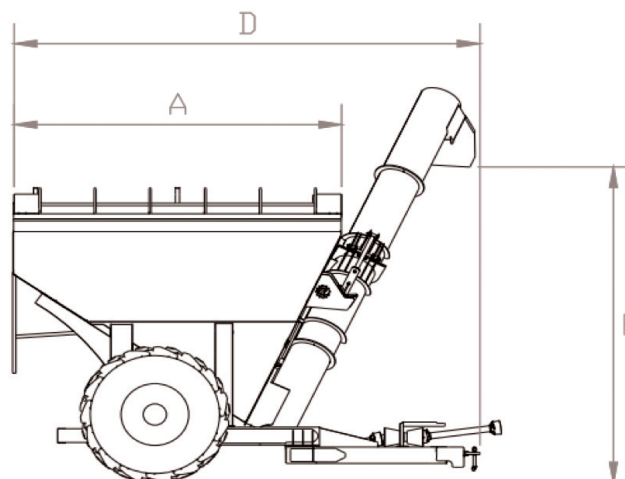
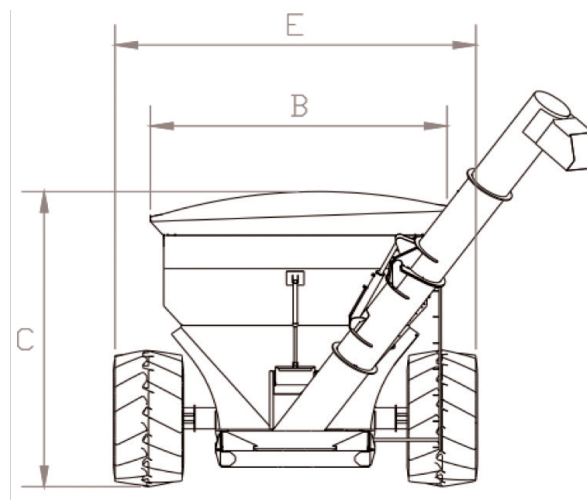

GRAXA TUTELA JOTA G-90, RETIRA A NECESSIDADE DE ENGRAXAR A CAIXA DE TRANSMISSÃO



DESCARGA MAIS RÁPIDA DO MERCADO, EM 3 MINUTOS



HELICOIDE COM DUPLA ENTRADA

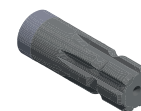

EIXOS DA CAIXA DE TRANSMISSÃO EM TRATAMENTO ANTIOXIDANTE ELETROFORESE



SOLDAS ROBOTIZADAS, PRODUTOS FABRICADOS COM MAIOR PRECISÃO, EFICIÊNCIA, QUALIDADE E VELOCIDADE

OPCIONAIS:

- Conjunto kit lona fácil;
- Freio hidráulico;
- Modelo de rodado: Simples;
- Modelo de aros: 18.3x30" - 23.1x30" - 23.1x26;
- Pneus;
- Cor Cinza Moonstone .

MODELO	A(m)	B(m)	C(m)	D(m)	E(m)	F(m)	Peso(kg)	Sacas(soja)
TAURUS 12.500L TR-220 RS	3,50	3,00	3,40	5,15	3,40	4,20	2760	165

TRITON • agro **especialistas**
do agro

TRITON  **ONLINE**
24h

Assistência técnica 24h:
+55 49 99910-0146

Acesse nosso Google Drive:

